



# LaserPecker 4

User Manual | Gebrauchsanweisung | Manual de Usuario | Guide de l'utilisateur



# Téléchargement de l'application APP/PC

- 1 Téléchargez et installez LaserPecker App Mobile depuis l'App Store (appareils iOS) ou Google Play (appareils Android).

Remarque : après avoir téléchargé et installé l'application, veuillez lire attentivement les avertissements et les précautions qu'elle contient afin de vous assurer que vous pouvez utiliser ce produit correctement.

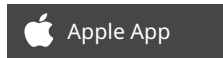
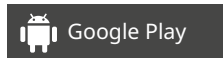

- 2 Téléchargez LaserPecker Design Space app pour PC sur <https://www.laserpecker.net/pages/software>



## Service après - vente

- Nous fournissons des services d'assistance technique en ligne pour ce produit, si vous rencontrez des problèmes pendant le processus, n'hésitez pas à nous contacter, nous ferons de notre mieux pour vous répondre dans les plus brefs délais
- Email: [support@laserpecker.com](mailto:support@laserpecker.com)
- Facebook: LaserPecker 4



LaserPecker 4 VIP Group

# Table des matières

Liște des accessoires	62
Connaître le produit	63
Installation du support motorisé	65
Installer le couvercle de protection	66
Méthode de connexion	67
Utilizar el software para manejar LaserPecker 4	68
Mesure de la distance	69
Instruction des touches de l'écran tactile	70
Gravure Inclinée	72
Montage et positionnement des pinces	73
Entretien de l'appareil	74
Spécifications du produit	75
Information de sécurité	76
Clause de non-responsabilité & Déclaration de droit d'auteur	78
Garantie	79

# Liste des accessoires

Unité Principale \*1

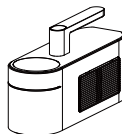

Support Motorisé \*1



Plaque de Base \*1

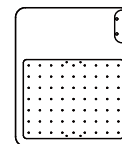

Couvercle de  
Protection \*1



Lunettes de  
Protection \*1



Fente Pour Câble\*1



Mesure de la distance

Instruction des touches de l'écran tactile

Gravure Inclinée

Montage et positionnement des pinces

Entretien de l'appareil

Spécifications du produit

Information de sécurité

Clause de non-responsabilité &  
Déclaration de droit d'auteur

Garantie

Cordon d'alimentation\*1  
/Adaptateur de Courant

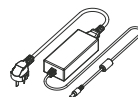

Dispositif de  
Positionnement



Câble de Données  
1m \*1/0.6m \*1



Clé Hexagonale M2.5 \*1  
& Vis M4X10 \*4



Mesure de la Distance à la Règle \*1

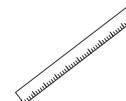

# Connaître le Produit

- Unité principale/Support motorisé/Voyant lumineux

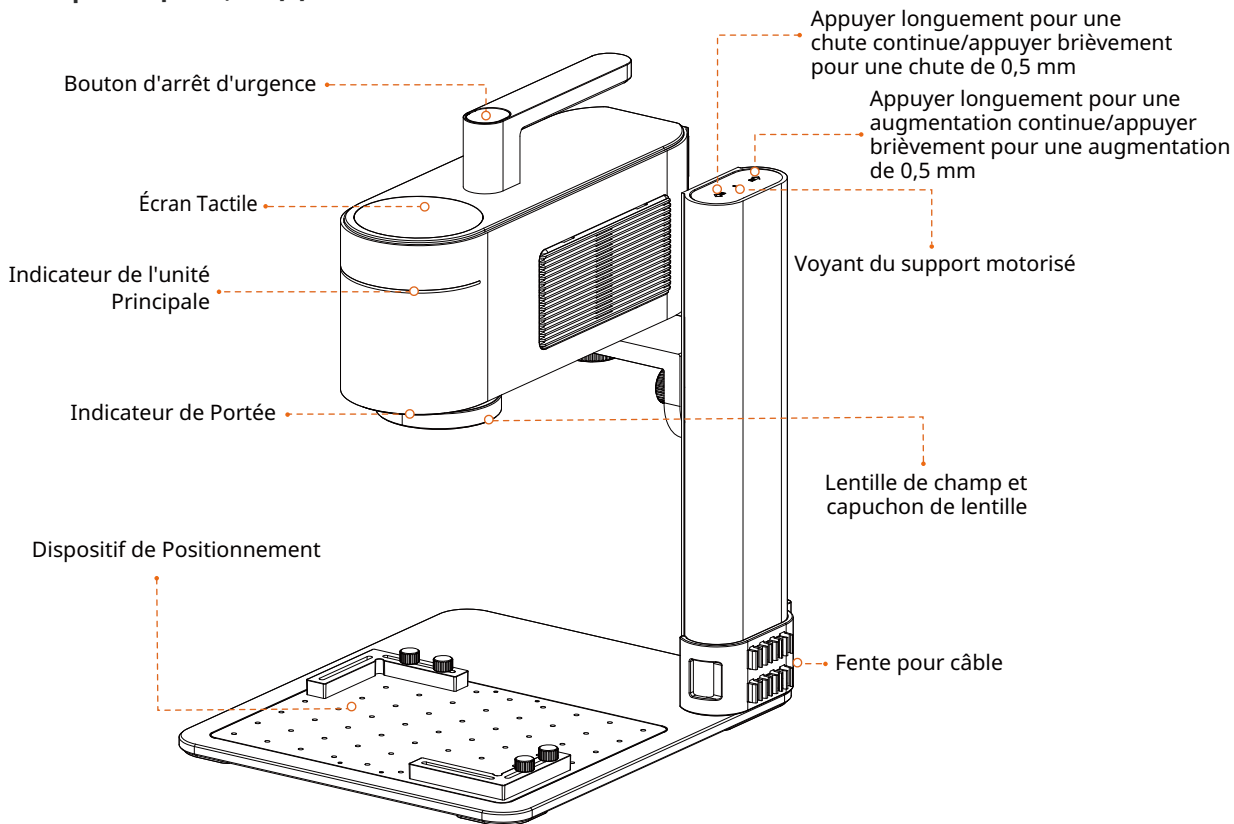

# Connaître le Produit

- Port de branchement

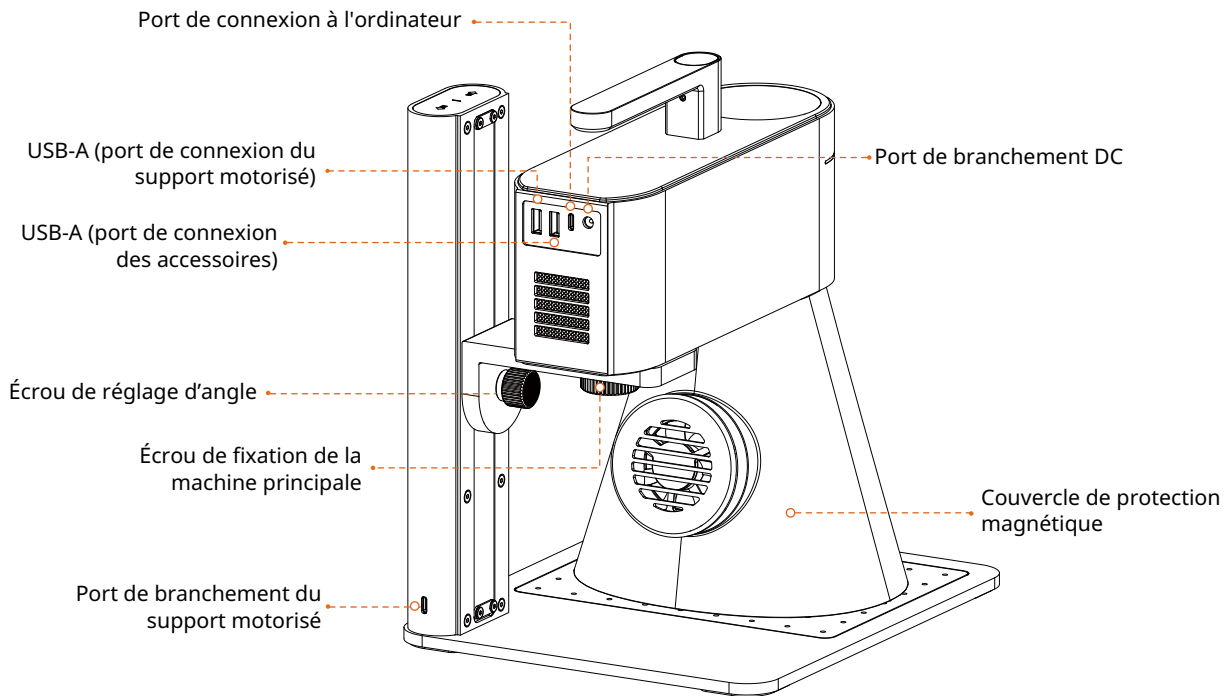

# Installation du support motorisé

1 Installation de la base du support motorisé

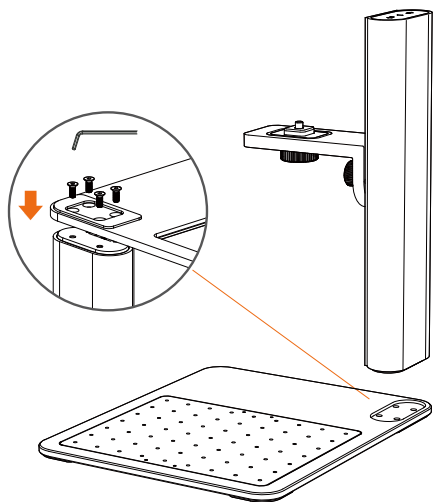

2 Fixation de l'unité principale sur le support motorisé

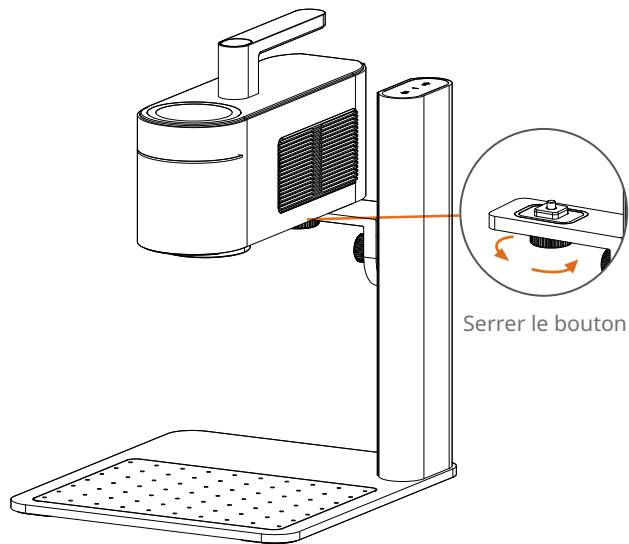

# Instalar le couvercle de protection

- 1 Sujete la cubierta protectora cerca del visor y fíjela magnéticamente.

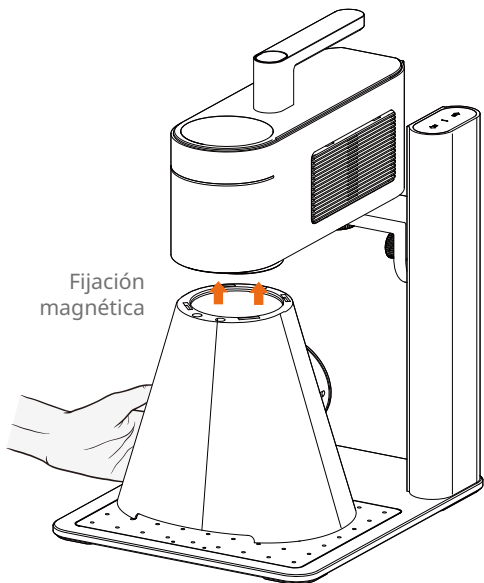

- 2 La instalación de la cubierta protectora está finalizada

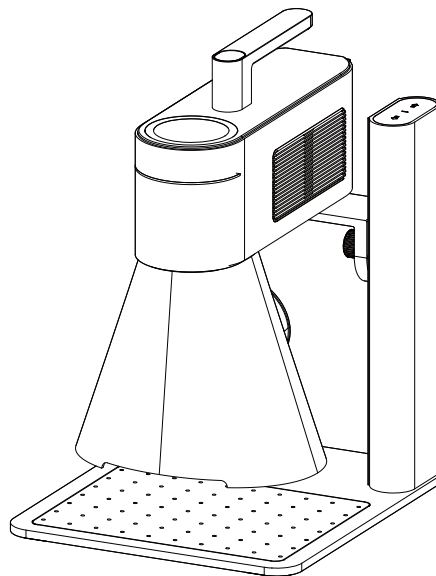

# Méthode de connexion

Conecte los cables a cada puerto y utilice la ranura para cables para recogerlos.

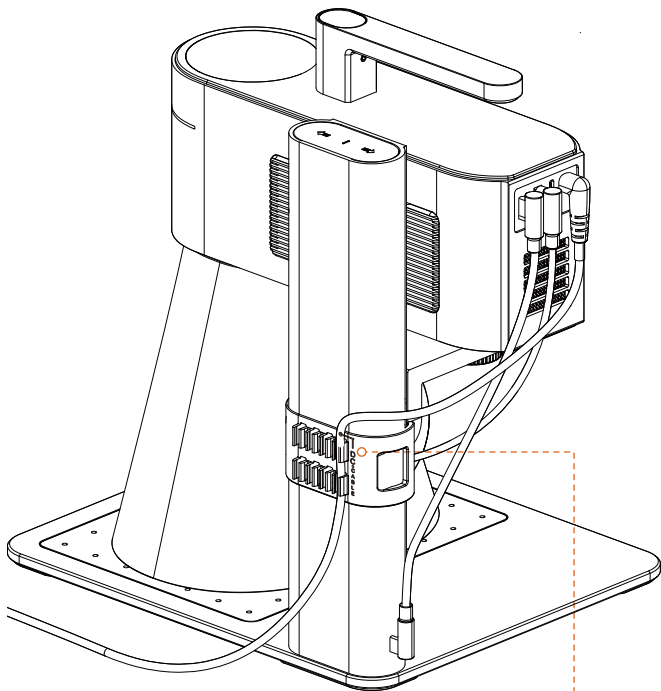

El cable de alimentación DC puede introducirse en la ranura para cables, y otros cables también pueden introducirse en las otras tres ranuras según el uso.

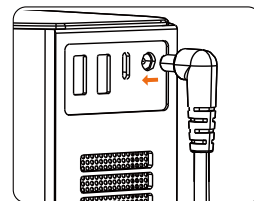

Conexión de la alimentación de la unidad principal

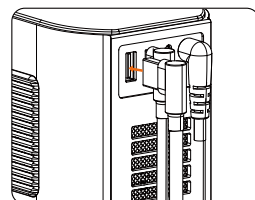

Conexión del ventilador de la cubierta protectora

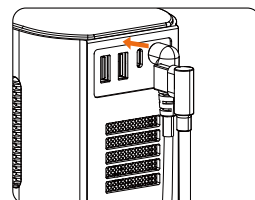

Conexión del soporte eléctrico

# Utilizar el software para manejar LaserPecker 4

## • Conexión de aplicaciones para móviles

Asegúrese de que el equipo ha sido correctamente instalado, conecte la fuente de alimentación y a continuación abra la APP (LaserPecker Design Space), y conéctese al LaserPecker 4 mediante Bluetooth.

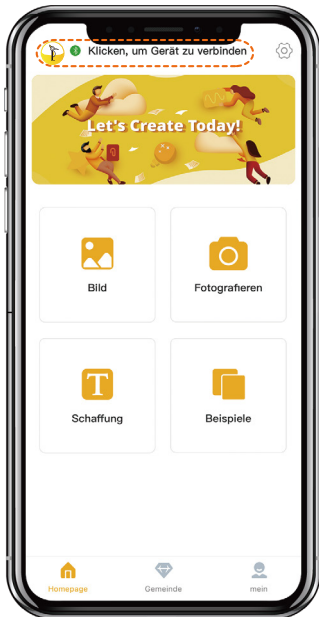

## • Conexión de software de PC

Asegúrese de que el equipo ha sido correctamente instalado, conecte la fuente de alimentación, abra la aplicación LaserPecker Design Space en la PC y conéctese mediante un cable USB o Bluetooth

### Método de conexión 1

Conexión a través del cable USB

### Método de conexión dos

Conexión a través de Bluetooth

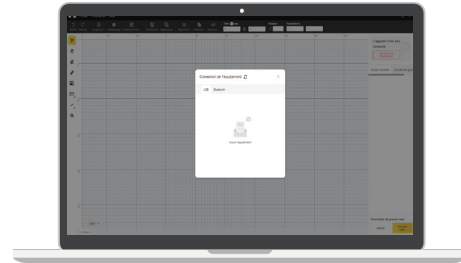

Indicateur de l'unité principale

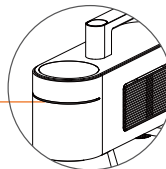

- Luz azul parpadeante: dispositivo en espera de conexión;
- Luz azul constante: dispositivo conectado;
- Luz celeste: transferencia de datos;
- Luz cambiante: tallado en curso.

# Mesure de la distance

- mesure de la distance de la règle

Ajustez la hauteur du support motorisé. La distance entre le bas de la lentille de champ et la surface de l'objet à graver doit être de 150 mm.

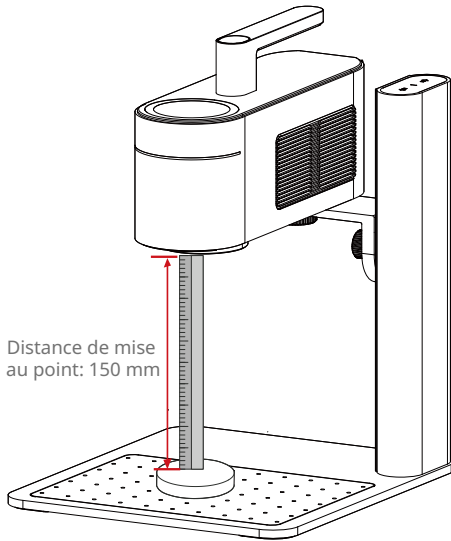

- Plage de mise au point de la lumière rouge

Ajustez la hauteur du support motorisé et lorsque les deux points rouges fusionnent en un seul point focal, la mesure de distance est terminée.

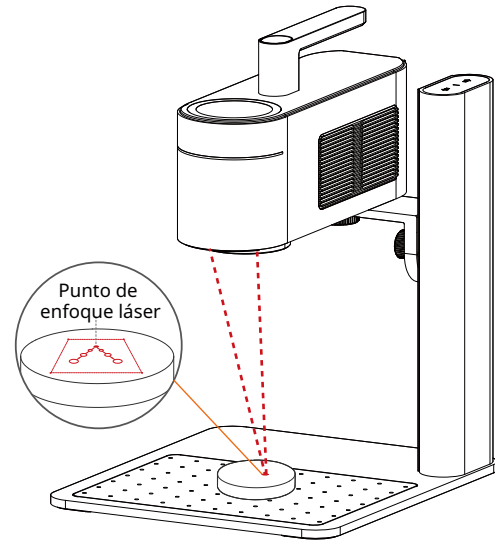

# Instruction des touches de l'écran tactile

Cliquez sur le bouton pour passer de l'interface principale (A) à l'interface principale (B).

Cliquez pour éteindre l'écran/Cliquez n'importe où pour quitter la veille écran

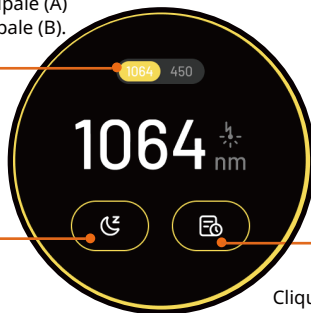

Balayez vers la gauche ou la droite pour changer de source lumineuse



(A) Interface principale

(B) Interface principale

Cliquez pour accéder à l'interface de sélection des fichiers (C)

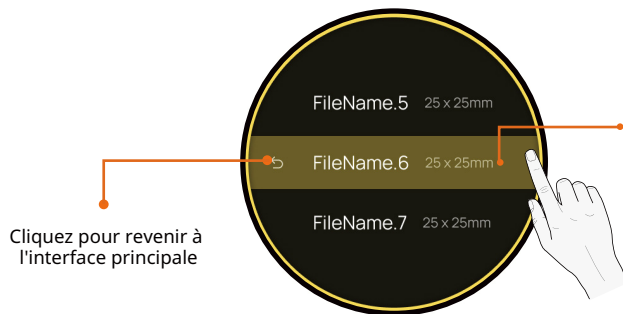

Cliquez pour revenir à l'interface principale

Balayez vers le haut et vers le bas pour sélectionner le fichier souhaité pour accéder à l'interface de réglage des paramètres de gravure (D)

Pour la première utilisation, vous devez d'abord ouvrir l'application officielle, transférer le fichier sur la machine puis le fichier de gravure s'affichera à l'écran.

(C) Interface de sélection des fichiers

# Instruction des touches de l'écran tactile

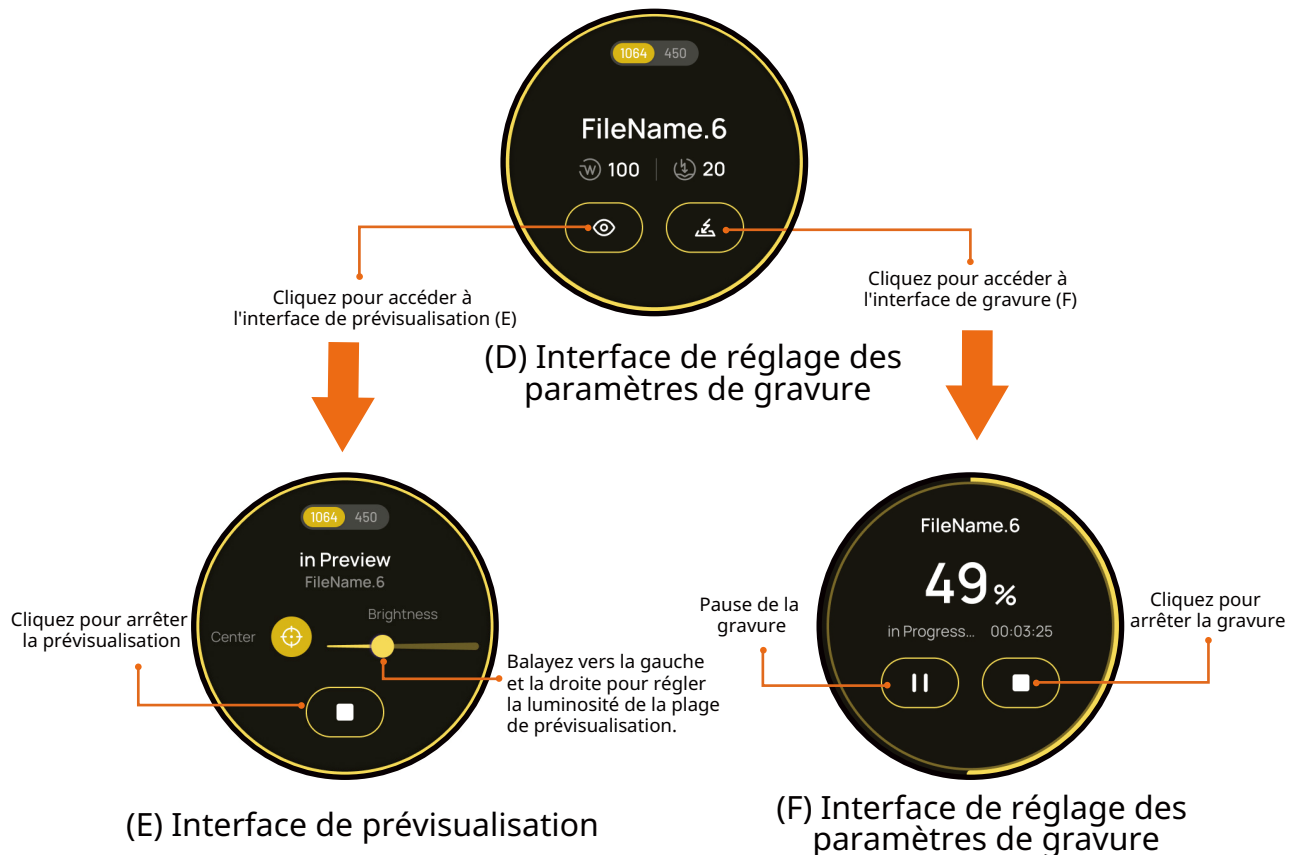

# Gravure inclinée

Vous pouvez desserrer le bouton de réglage de l'angle, régler l'unité principale à un angle approprié, puis serrer le bouton de réglage de l'angle pour fixer l'unité principale pour une gravure en inclinaison.

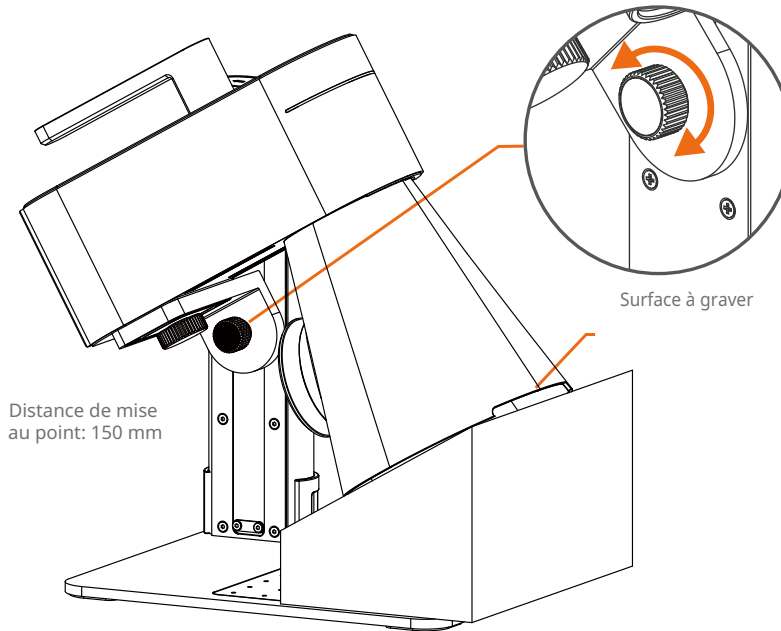

# Montage et positionnement des pinces

- 1 Serrez les vis pour fixer le bloc de positionnement sur la plaque de base.

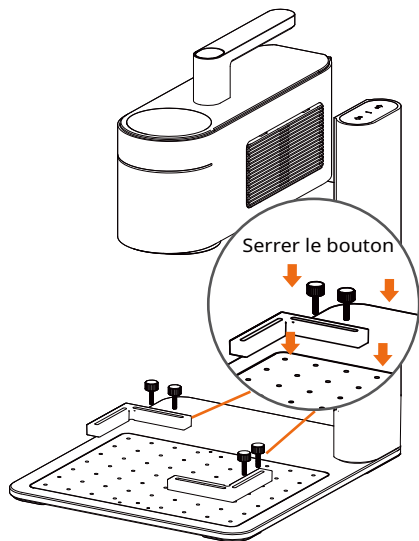

- 2 Le dispositif de positionnement est installé.

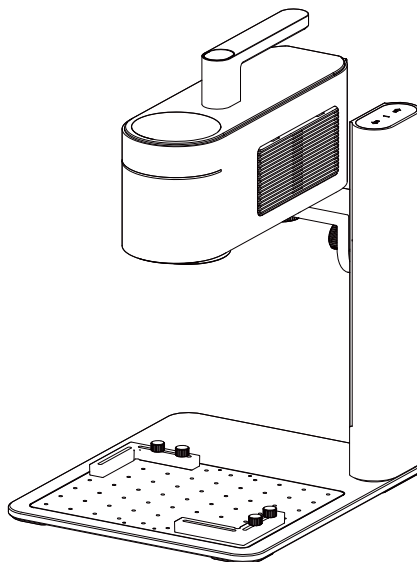

# Entretien de l'appareil

- L'écran anti-poussière sur le côté de l'unité principale peut être démonté pour le nettoyage.

Non démonté

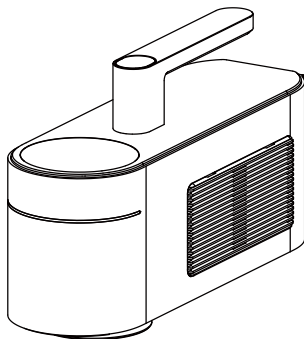

Démonté

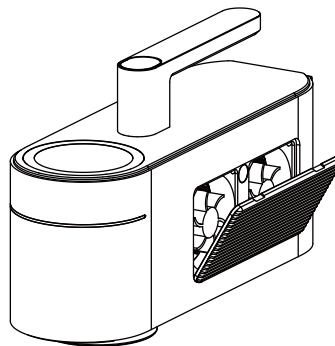

# Spécifications du produit

Taille du produit	Unité principale :241*82.1*139.7mm Support:260.5*218*283.5mm Couvercle de protection:176*145*155.7mm
Poids net du produit	Unité principale : 2,2 kg Support motorisé : 1,8kg Poids total : 4kg
Puissance et source laser	lumière bleue à semi-conducteur 10W 450nm+ laser infrarouge 2W 1064nm
Zone de gravure	160*120mm (ovale) 100*100mm (carré)
Aspect	Alliage d'aluminium
Méthode de prévisualisation	Prévisualisation des bordures + prévisualisation graphique
Formats de documents pris en charge	PC : G-code, JPG, PNG, BMP ; SVG, DXF et autres formats vectoriels ; Mobile : JPG, PNG, G-code, SVG.
Méthode de connexion	Bluetooth 5.0 haut débit (transmission sans fil), connexion USB
Système opérateur	Prise en charge iOS 9.0+, Android 7.0+, MacOS 10+, Windows 10+, compatible avec LightBurn
Puissance d'entrée	DC(24V,5A),AC(100-240V,50-60Hz)
Température ambiante	Plage de température : 15°C-65°C Plage d'humidité : 5%-80%RH (sans condensation)
Système de refroidissement	Refroidissement semi-conducteurs + refroidissement par air
Certificat de sécurité	IEC 60825-1, CE, ROHS, FCC, FDA,CDRH registration , NCC, KC, UKCA, TECLEC
Ancho de pulso	50us
Frecuencia de repetición	15kHz ~ 20kHz
Longitud de onda	1064 nm
Energía máxima de un solo pulso	aproximadamente 20 kW

# Information de sécurité

## 1 Informations générales sur la sécurité

- La méthode d'utilisation et le but spécifique de ce produit ainsi que les émissions générées par la gravure d'objets doivent être conformes aux lois et réglementations de l'emplacement de l'utilisateur.
- L'utilisation et l'entretien de ce produit doivent suivre les instructions du manuel pour garantir un fonctionnement en toute sécurité .
- Ne placez pas ce produit sous la pluie ou dans un environnement humide.
- Préparez un bureau ou un plan de travail stable et de niveau pour l'utilisation de ce produit.
- Les mineurs doivent utiliser ce produit sous la surveillance et l'assistance d'adultes.
- Lors de l'utilisation de ce produit, veuillez vous concentrer et prêter une attention particulière au processus de traitement et aux changements de l'environnement.
- N'utilisez pas ce produit sous l'influence de la fatigue.
- Lorsque le produit est en marche, ne touchez pas les pièces mobiles ou vous pourriez endommager votre matériel.
- Veuillez vous assurer que le produit est supervisé par un personnel spécialisé lorsqu'il est en état de marche.
- El uso de controles, ajustes o realización de procedimientos distintos a los especificados en este documento puede provocar una exposición peligrosa a la radiación.
- Las aberturas láser proporcionadas emiten niveles de radiación láser que superan la Clase 1

**Veillez arrêter l'utilisation du produit et couper l'alimentation immédiatement, dans les cas suivants:**

- L'utilisateur sent une odeur de brûlé émanant du produit.
- L'utilisateur remarque que le matériau de gravure produit beaucoup de fumée ou une flamme nue.
- L'utilisateur remarque que les composants à l'intérieur du produit ont été endommagés.
- Le produit a cessé de fonctionner de manière inattendue.
- Le produit semble produire des bruits ou des lumières inhabituels, etc. qui ne se sont jamais produits auparavant.

## 2 Informations sur la gravure laser

- Spécifications d'installation : avant de commencer à utiliser le produit, veuillez vous reporter au manuel d'instructions pour ouvrir et placer la machine principale. Veuillez placer le produit sur un bureau ou un établi stable et de niveau pour éviter un mauvais effet de gravure en raison d'un placement instable.

- En raison de la nature dangereuse des lasers, ne laissez pas les mineurs et les personnes non sensibilisées à l'autoprotection s'approcher de l'équipement de travail.
- Ne regardez pas directement ou ne touchez pas l'orifice de sortie du laser et n'exposez pas votre corps au laser lorsque vous l'utilisez.
- Le couvercle de protection est intégré à la machine. Pendant le fonctionnement du laser, le couvercle filtrera efficacement la lumière laser diffusée. Une fois correctement installé et connecté à l'alimentation, l'état d'ouverture et de fermeture du couvercle est lié à l'état d'émission laser, c'est-à-dire que ce produit arrête automatiquement le fonctionnement du laser lorsque la porte du couvercle de protection est ouverte. Ce qui empêche la fuite du laser et assure votre sécurité.
- lorsque le laser fonctionne, le matériau gravé ou découpé par le laser peut libérer des gaz ou des fumées toxiques et nocifs ; il convient d'en tenir compte en fonction du type et de la composition du matériau gravé ou découpé. Utiliser le dispositif de filtre de purification de l'air ou utilisez ce produit dans un environnement bien ventilé pour vous assurer que les gaz ou la fumée toxiques et nocifs générés pendant le travail peuvent être efficacement absorbés, protégeant ainsi la santé humaine et prévenant la pollution de l'environnement.
- Les matériaux réfléchissants peuvent provoquer des reflets laser, causant des blessures corporelles. Par conséquent, avant de travailler avec le laser, il est recommandé de retirer tous les matériaux réfléchissants de la zone de travail. Si vous avez besoin de graver des matériaux réfléchissants, il est recommandé de noircir la zone à graver à l'aide d'un marqueur pour tableau blanc avant la gravure.
- Assurez-vous d'alimenter l'appareil en fonction de l'alimentation et du type d'alimentation indiqués dans le manuel d'instructions (adaptateur type secteur 12 5A). Un adaptateur secteur non adapté peut entraîner un dysfonctionnement de l'appareil.
- Avant de commencer la gravure, assurez-vous de prendre des mesures de protection de sécurité, portez des lunettes pour éviter que le laser ne blesse accidentellement les yeux ou la peau, et retirez les objets non pertinents pour éviter les dommages inutiles causés par le rayonnement laser, surtout retirez en particulier les matériaux inflammables et explosifs pour éviter les incendies.
- Ne déplacez pas l'équipement une fois que la gravure a commencé, sinon l'arrêt d'urgence peut se déclencher car le gyroscope détecte l'inclinaison de la machine, pouvant ainsi affecter le résultat final de la gravure.

### 3 Mesures d'urgence

#### • Wenn beim Schneiden eine offene Flamme entsteht, sollten folgende Maßnahmen ergriffen werden

- (1) Unterbrechen Sie den Strom.
- (2) Löschen Sie das Feuer mit einem Feuerlöscher

#### • Inhalation de fumée et de particules

- (1) Des fumées et des particules pouvant irriter le système respiratoire peuvent être générées lors de la gravure ou de la découpe de certains matériaux. Il est donc recommandé d'utiliser ce produit avec un filtre purificateur d'air ou dans endroit aéré. Si nécessaire, portez un masque de protection.
- (2) En cas d'irritation des voies respiratoires ou de symptômes similaires, déplacer immédiatement le patient vers un site à l'air frais et prévenir un médecin.

# Clause de non-responsabilité

Merci d'avoir acheté LaserPecker 4. Ce manuel concerne votre sécurité, vos responsabilités légales et vos droits. Veuillez lire attentivement et comprendre le manuel avant utilisation. Le non-respect des instructions du manuel peut entraîner des blessures, un mauvais résultat de gravure ou des dommages à l'appareil et aux objets environnants. Veuillez vous assurer que l'opérateur du produit comprend et est familiarisé avec le manuel. L'utilisation de ce produit est réputée avoir lu attentivement le texte intégral du manuel du produit et avoir compris, reconnu et accepté tous les termes et conditions de la clause de non-responsabilité. Les blessures corporelles, les dommages matériels ou matériels causés par une utilisation incorrecte de l'utilisateur ou le non-respect de ce manuel d'utilisation seront à la charge de l'utilisateur, et Shenzhen Hingin Technology Co., Ltd. ne sera pas tenu responsable. Vous acceptez l'entière responsabilité de l'utilisation et des conséquences possibles de ce produit.

**Étant donné que les conditions et les méthodes d'utilisation de ce produit sont hors du contrôle de LaserPecker, les conséquences de l'une des circonstances suivantes seront à la charge de l'utilisateur et LaserPecker ne sera pas tenu responsable.**

- Blessures corporelles, pertes ou dommages causés par une utilisation incorrecte, le non-respect du manuel d'instructions du produit ou d'autres facteurs incertains.
- L'utilisation personnelle par l'utilisateur des produits LaserPecker pour créer des articles enfreint les droits de propriété intellectuelle du tiers ou enfreint les lois et réglementations en vigueur.
- Blessures corporelles, pertes matérielles et dommages au produit pouvant être causés lors de l'installation, de la manipulation, du stockage, de l'utilisation, de l'entretien et de l'élimination de ce produit.
- Tous les matériaux officiels LaserPecker ont subi des tests de sécurité et sont compatibles avec ce produit. LaserPecker n'est pas responsable de la sécurité des matériaux ou de la qualité de la gravure en cas d'utilisation avec des matériaux non officiels LaserPecker.

## Déclaration de droit d'auteur

- Le droit d'auteur de ce manuel est la propriété du logiciel et du matériel impliqués dans ce produit, il est appartient à Shenzhen Hixing Technology Co., Ltd. (ci-après dénommé [Hixing Technology]).
- LaserPecker est une marque déposée de Hixing Technology. Les informations contenues dans ce manuel sont sujettes à modification sans préavis ; et les informations contenues dans ce manuel ne constituent pas un engagement de notre société. Veuillez consulter notre page Web (<https://www.laserpecker.net>) pour savoir les dernières informations.
- Sauf pour l'usage de la personne qui a acheté ce produit, le contenu de ce manuel ne doit pas être réécrit et transmis sous quelque forme ou à quelque fin que ce soit sans l'autorisation écrite de notre société.

# Garantie

- Dans la mesure permise par la loi, cette garantie est exclusive et remplace toutes les autres conditions de garantie expresses ou implicites ou légales (y compris dans tous les cas pour un usage particulier, prévu par la loi ou toute autre circonstance), y compris, mais sans s'y limiter, toute responsabilité découlant de la marchandise propre à un usage particulier. De plus, Hingin ne sera pas responsable de tout dommage inattendu, spécial, indirect ou dérivé (il peut provenir d'une utilisation, d'une mauvaise utilisation, d'une non-utilisation ou d'un défaut du produit).
- Lors de la demande de service de garantie, veuillez sauvegarder toutes les données importantes à l'avance. Les données disparaîtront pendant le processus de maintenance, tel que le remplacement de pièces ou la version mise à jour du logiciel du produit, et Hingin ne fournira pas de sauvegarde des données ou les données complètes et la valeur définie.
- Les produits sont couverts par une garantie avec livraison gratuite pour les réparations gratuites dans les 7 jours suivant la date d'expédition, et des frais de livraison express seront appliqués après 15 jours suivant la date d'expédition et jusqu'à la fin de la période de garantie (garantie d'un an pour les commandes originales achetées auprès de LaserPecker).
- Pour tous les produits après le remplacement ou l'entretien, Hingin accordera une garantie plus longue de la période de garantie restante du produit d'origine ou la garantie de 30 jours suivant le remplacement.
- Lorsque les consommateurs demandent à Hingin des services de garantie pour les produits vendus dans des régions autres que la Chine continentale, en raison des lois et règlements, des règles de sécurité, des tarifs, de la technologie de maintenance et de l'inventaire des pièces, les pièces vendues dans les pays et régions ne peuvent pas être renvoyées à Hingin pour des services de garantie, pour lesquels Hingin ne peut fournir que des services de garantie limités. Par conséquent, les consommateurs hors de la Chine continentale, qu'ils soient ou non couverts par la garantie, doivent faire appel aux services de garantie par le biais de la voie autorisée par le pays d'origine, et les frais d'inspection et de traitement de la main-d'œuvre seront facturés. Si le pays où se trouve le destinataire prélève un tarif supplémentaire, celui-ci sera supporté par le consommateur lui-même. Les consommateurs qui demandent un service de garantie directement à Hingin peuvent suivre les mêmes procédures.
- Les distributeurs peuvent vendre des produits Hingin à des consommateurs dans des régions continentales autres que la Chine. S'ils fournissent des services à valeur ajoutée différents de la présente garantie, ces services ne sont valables que pour la zone vendue par les distributeurs et ne sont pas liés au présent service de garantie.
- La qualité de traitement est fortement liée à l'opération de l'utilisateur, au matériel de traitement et à l'environnement de traitement, et n'est pas couverte par la garantie.
- La revente du produit sans autorisation officielle est strictement interdite, auquel cas la garantie officielle ne sera pas éligible.

# Reconnaître les étiquettes

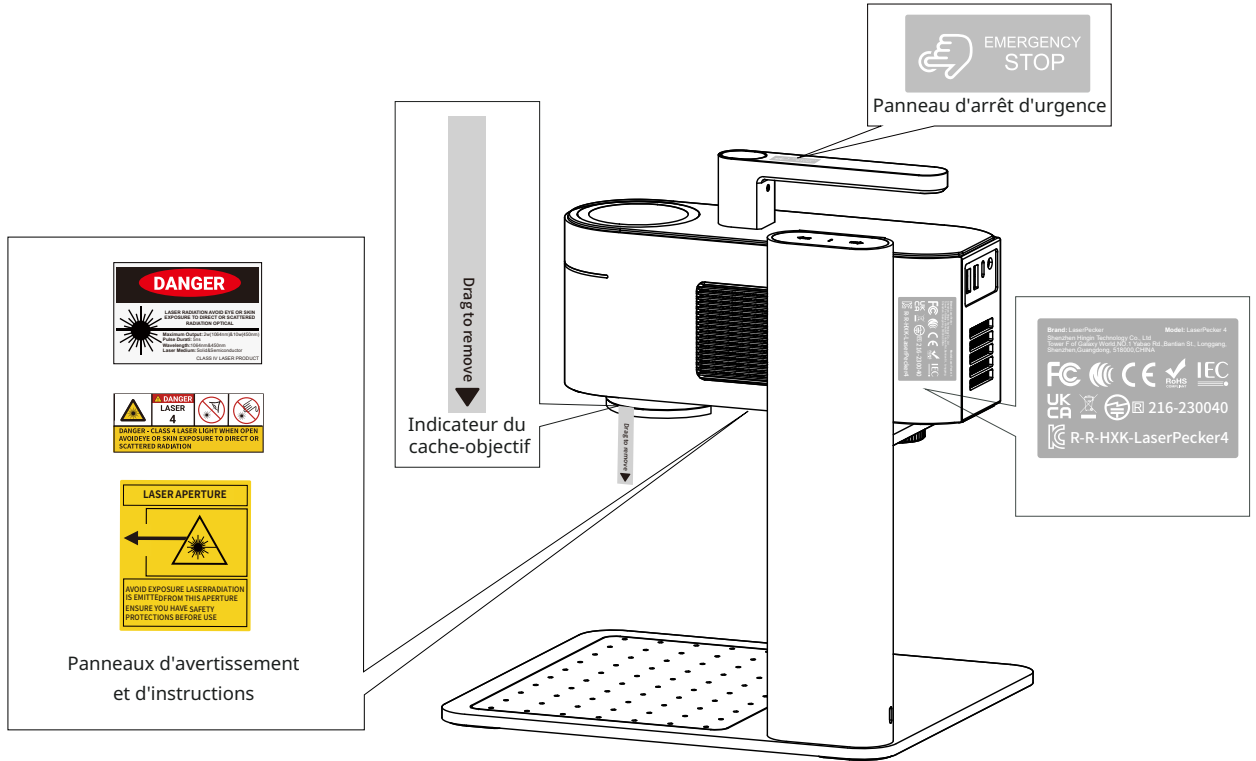

# LaserPecker

---

Shenzhen Hingin Co., Ltd.

We support global online technical support services for this product. If you have any problems during your use, please contact us

Email:[support@laserpecker.com](mailto:support@laserpecker.com)